

## Annexe aux Instructions

<b>Nom de la compétition :</b> SL Dériveur n°3
<b>Date :</b> 1° mai 2022
<b>Lieu :</b> HOURTIN
<b>Autorité Organisatrice :</b> Club Voile HOURTIN MEDOC
<b>Grade :</b> 5A

### 2. AVIS AUX CONCURRENTS

- 2.1 Le tableau officiel d'information est situé :  
2.2 Avis mis en ligne : <https://club-voile-hourtin.fr/mai-2022/>

### 4. SIGNAUX FAITS A TERRE

- 4.1 Le mât de pavillons est situé : devant le club-house.

### 5. PROGRAMME DES COURSES

Programme	Date	Heure
Confirmation des Inscriptions	1° mai 2022	08h30
Clôture des inscriptions	1° mai 2022	10h30
1° Signal d'avertissement	1° mai 2022	12h00

- 5.2 Le dernier signal d'avertissement le dernier jour de course programmé ne sera pas fait après 17h.

### 6. PAVILLONS DE CLASSE

Les pavillons de classe sont :

PAVILLONS DE CLASSE					
Optimist – Open Bic	Optimist Minimes	Optimist Benjamins	Open Skiffs		
Pavillons	OPTI BLANC	OPTI ROSE	Open Skiff		
Autres classes	ILCA 4	ILCA 6	EUROPE	IND	
Pavillons	CVHM	CVHM	CVHM	CVHM	

### 8. PARCOURS

- 8.2 Signaux définissant le parcours à effectuer :  
Parcours type trapèze ioda avec porte sous le vent : Optimist et Open Skiff = flamme n°1  
Parcours type trapèze avec arrivée au vent pour toutes les autres séries = flamme n°2

### 9. MARQUES

Marques	Définition
Marques de départ	Viseur avec pavillon Orange
Marque de Parcours 1,	Bouée neuve jaune
Marque de parcours 2	Bouée neuve jaune
Marques de Parcours 3T et 3B	Bouées neuves vertes
Marque de parcours 1 bis	Grosse bouée jaune dans filet
Marques de parcours 4T et 4B	Bouées neuves rouges
Marques d'Arrivée	Bouée sphérique rouge avec pavillon bleu

## 12 LIGNE DE DEPART

12.1 La ligne de départ sera définie entre le bateau « comité de course » à tribord et un bateau viseur arborant le pavillon orange à bâbord.

## 14 LIGNE D'ARRIVEE

14.1 La ligne d'arrivée sera définie par le bateau « Arrivée » battant pavillon bleu et la bouée sphérique rouge surmontée d'une hampe portant un pavillon bleu.

## 16. RECLAMATIONS ET DEMANDES DE REPARATION

16.1 Le secrétariat du jury est situé :	Accueil Club
16.2 Temps limite pour réclamer après l'arrivée du dernier	45 minutes
16.3 La salle du Jury est situé :	Dans le club

## 17. CLASSEMENT

17.1 1 course doit être validée pour valider la compétition.

## 18. REGLES DE SECURITE

18.1 Un élargement retour pourra être mis en place **(DP) (NP)**.

## 24. CADRES TECHNIQUES DE LIGUE REFERENTS

24.1 Les cadres désignés pour l'épreuve sont David ETIENNEY, Gildas TREGOUET et Antoine PETIT.

Arbitres désignés :

Patrick HAMART	Président du comité de course
Bertrand COUDERT	Président du jury
Brigitte PERILEUX	Commissaire aux résultats.

## ANNEXE PARCOURS

Description des parcours incluant les angles approximatifs entre les bords,  
L'Ordre de passage des marques et leur côté requis, la longueur indicative des parcours

### Parcours Optimist et Open Skiff

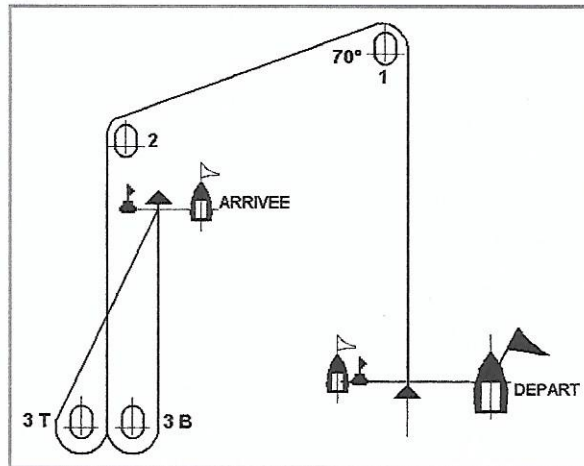

Parcours : Départ - 1 - 2 - porte 3 - Arrivée

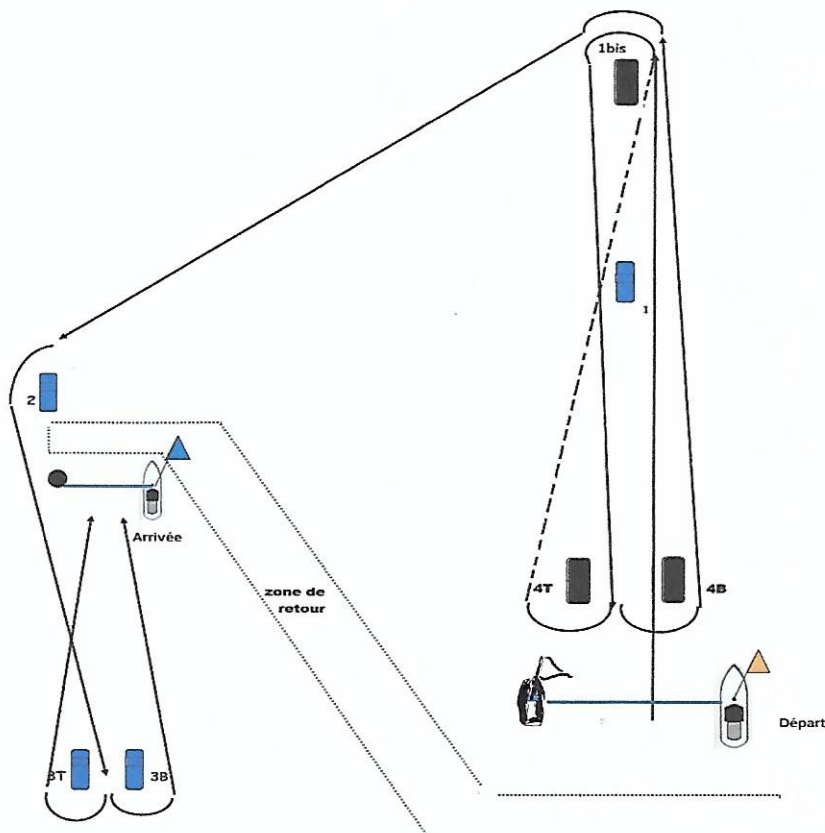

Parcours Europe - ILCA4 - ILCA6 - IND.  
Départ - 1 bis - porte 4 - 1 bis - 2 - porte 3 - Arrivée.